

brose

**elektromos kerékpár
vezérlő kézikönyv**



Kijelző változatok

Kompakt kijelző: ebben az egységben összeolvad a kijelző és a vezérlő, kellemes, kompakt nem feltűnő méretben. Kisebb méretének köszönhetően kevésbé sérülékeny, mint az LCD kijelző, így kimondottan ajánlott mountain bike-okhoz.

Info-LCD: az új típusú, nagy méretű kijelző nem csak könnyen olvasható, de több funkcióval is bír, mint kompakt testvére. A kijelzőt és a rendszert könnyen tudjuk működtetni az új típusú vezérlővel.

Szimbólumok



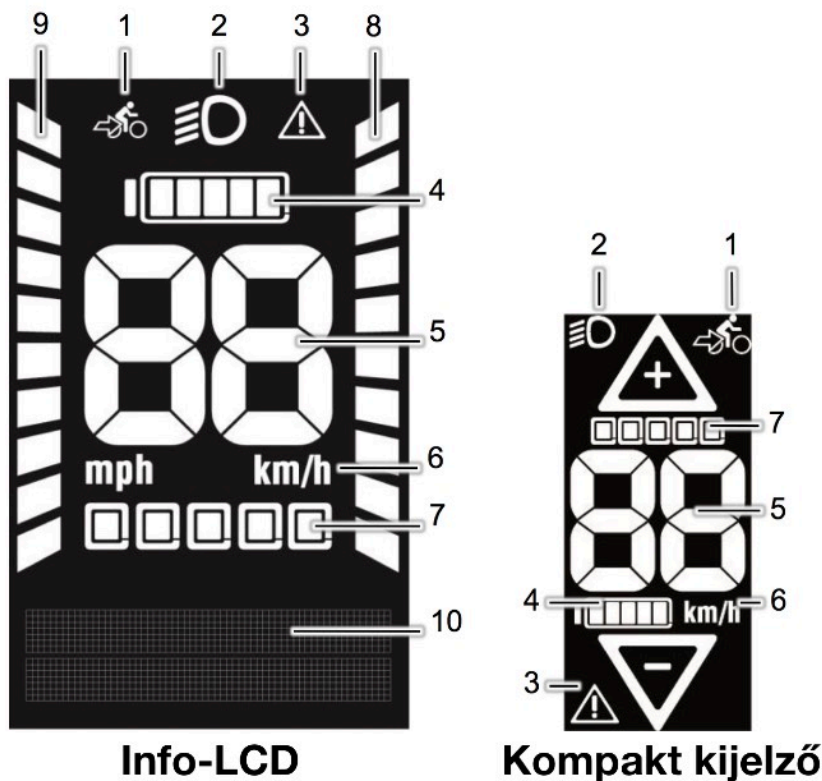









A két kijelző működésének alapjai megegyeznek. Az 'Info-LCD' nem csak a kiválasztott rásegítési szintet, az akku töltöttségét és az aktuális sebességet mutatja, mint a kompakt kijelző, hanem ezen felül egyéb, kerékpár komputer funkciókkal is rendelkezik (átlag sebesség, megtett táv, idő stb.). Ezen felül a kijelző két oldalán egy-egy oszlopdiaagram mutatja a felhasználó, illetve a motor által leadott teljesítményt.



A kijelző(k) részei:





1:	Toló támogatás	6:	Sebesség mértékegysége (km/h vagy mph)
2:	Világítás	7:	Kiválasztott rásegítési szint (1.2.2.)
3:	Figyelmeztetés	8:	A felhasználó által leadott teljesítmény
4:	Akkumulátor töltöttség (1.2.1)	9:	A motor által leadott teljesítmény
5:	Aktuális sebesség	10:	Multifunkciós kijelző (1.2.3)

Akkumulátor töltöttség jelző

Töltés közben		Használat közben	
 0-19 %		 100-80 %	
 20-39 %		 79-60 %	
 40-59 %		 59-40 %	
 60-79 %		 39-20 %	
 80-99 %		 19-10 %	
 100 %		 9-0 %	

Megjegyzés: a  azt jelzi, hogy az adott téglalap nem állandóan világít, hanem villog.

Rásegítési szintek

	Nincs rásegítés
	1-es szintű rásegítés (minimum)
	2-es szintű rásegítés
	3-es szintű rásegítés (maximum)

Multifunkciós kijelző

Funkció	Mértékegység
Uhrzeit / Time of Day (idő)	óra:perc (24 órás vagy 12 órás kijelzés)
Tour dist. / Trip Distance (megtett túra táv)	km vagy mérföld
Tour kcal / Trip Calories (túra kalória)	kcal
Tour Zeit / Trip Time (túra időtartama)	óra:perc
Ø Geschw. / Avg. Speed (átlag sebesség)	km/h vagy mph
Max-Geschw. / Max-Speed (maximális sebesség)	km/h vagy mph
Ges. Dist. / Total Distance (összes megtett táv)	km vagy mérföld
Ges. Zeit / Total Time (összes tekeréssel töltött idő)	óra:perc

Vezérlés

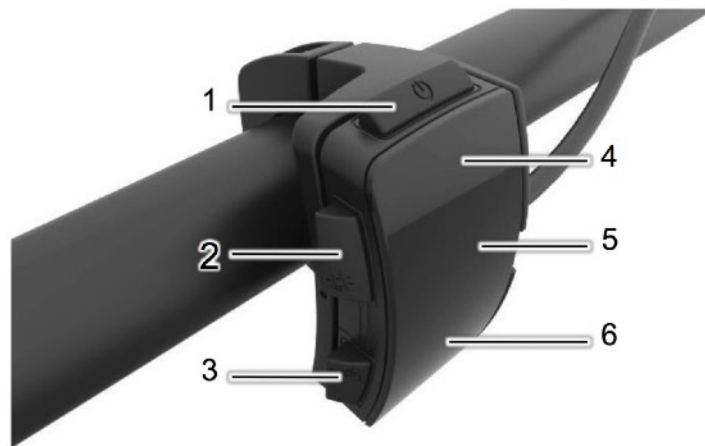

Vezérlő gombok:

- 1: Ki/be kapcsolás (nyomógomb)
- 2: Világítás kapcsoló (nyomógomb)
- 3: Toló támogatás (nyomógomb)
- 4: Fel/rásegítési szint növelése (billenőkapcsoló)
- 5: Menü (érintés érzékeny)
- 6: Le/rásegítési szint csökkentése (billenőkapcsoló)

Működtetés

Rendszer ki/be kapcsolása:

Tartsa lenyomva a ki/be kapcsoló gombot legalább 2 másodpercig. Kikapcsoláshoz elegendő csak megnyomni a ki/be kapcsoló gombot.

Rásegítési szint kiválasztása:

Nyomja meg a vezérlőn a felfelé mutató nyilat a rásegítési szint növeléséhez. Mivel ez egy billenő kapcsoló, ilyenkor teljesen természetes, hogy a vezérlő enyhén "besüllyed, billen). A rásegítési szint csökkentéséhez a lefelé mutató nyílnál nyomja be a vezérlőt.

Toló támogatás aktiválása:

A toló támogatást aktiválva a motor kb. 4 km/h sebességgel hajtja meg a kerékpárt, ezzel elősegítve annak meredekebb emelkedőkön való feltolását. A toló támogatás aktiválásához tartsa lenyomva a toló támogatás gombot legalább 3 másodpercig (ekkor bekapcsol a támogatás), majd tartsa lenyomva addig, amíg igényli a támogatást.

Világítás:

A világítás ki/be kapcsolásához nyomja meg vezérlő oldalán található világítás kapcsoló gombot. A világítás ki/be kapcsolásának lehetősége csak a pedelec rendszerek esetében érhető el. A 45 km/h sebességig segítő speed-pedelec-ek esetében a világítás mindig be van kapcsolva.

Multifunkciós kijelző kezelése:

A multifunkciós kijelző pontjai között a vezérlő közepén található 'Menü' részhez kell az ujját érintenie. (ez a két nyíl között található, nem nyomásérzékeny rész, így benyomni nem tudja és nem is kell).

USB csatlakozó

Mindkét kijelző alján található egy-egy micro-usb csatlakozó. Ezen keresztül egy megfelelő kábellel tölthetőek különféle elektronikai eszközök, mint például egy okostelefon.

Figyelem: ennek a csatlakozónak a töltési áramerőssége 0,5 Amper. A biztonság kedvéért mielőtt ezen keresztül töltené egy eszközt, győződjön meg róla, hogy ez nem haladja-e meg az eszköz maximális töltési áramerősségét.

Kijelző le/fel helyezése (Info-LCD)

Felhelyezés mente:

Helyezze be a kijelző tartóba az 'Info-LCD'-t 45 fokkal balra elforgatva, majd forgassa vissza egyenesbe (óramutató járásával megegyező irányba)

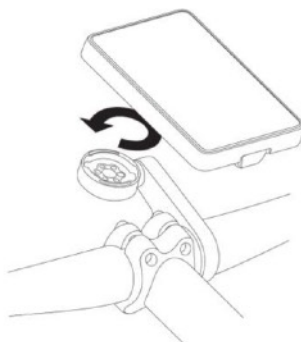

Kijelző levétele:

Csavarja el a kijelzőt balra 45 fokkal, majd emelje ki a tartójából.

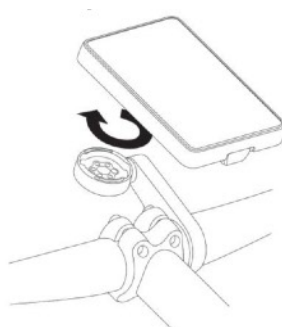

Beállítások megváltoztatása

A következő beállítások változtathatóak meg:

Paraméter	Lehetséges értékek, beállítások
Trip zurücksetzen	Lenullázza a megtett út, idő, átlagsebesség és kalória számlálókat
Alles zurücksetzen	Minden értéket lenullázás, az összes tekeréssel töltött időt is
Datum	nap/hónap/év formátum
Zeitformat	24 vagy 12 órás formátum
Zeit	óra:perc
Sparche	Angol/német
Metrisch/angloamerikansch	kilométer vagy mérföld

A beállítások menübe a következőképpen tud belépni:

1. Kapcsolja be a rendszert
 2. Tartsa lenyomva a világítás kapcsoló gombot 3 másodpercig.
- Ezt követően a rendszer automatikusan belép a beállítások menübe, ahol a fent ismertetett paraméterek között a 'menü' megérintésével tud lépkedni és a 'fel' 'le' nyilakkal tudja az aktuálisan megjelenített paraméter értékeit megváltoztatni.
- A beállítások menüből való kilépéshez nyomja meg a világítás kapcsoló gombot.

Megjegyzés: a kompakt kijelző esetében csak a kilométer/mérföld beállítás változtatható meg. Ez a következő képpen történik:

1. Tartsa lenyomva a világítás kapcsoló gombot 3 másodpercig.
2. A 'fel', 'le' gombokkal válassza ki a megfelelő mértékegységet
3. Tartsa lenyomva a világítás kapcsoló gombot 3 másodpercig a beállítások elmentéséhez.